

STENPRESS **PRC-2** 2S/1S

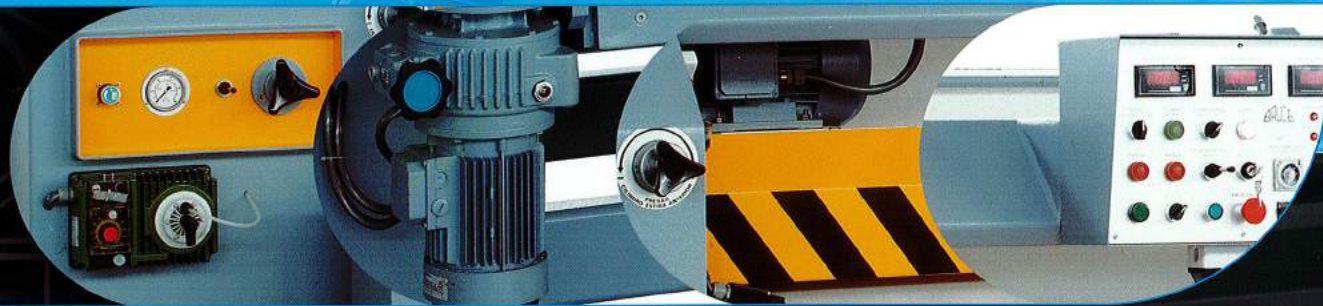

PRC-2
2S

Pressa rotativa in continuo
Macchina a ritenere e asciugare in continuo

Through-feed hydraulic sammying machine
Through-feed hydraulic setting-out machine

PRC-2
1S

Pressa rotativa in continuo per pelli con lana

Through-feed hydraulic sammying system for fur skins

STENPRESS PRC-2 2S

PRESSA ROTATIVA IN CONTINUO MACCHINA A RITENERE E ASCIUGARE IN CONTINUO

Questi nuovi modelli di macchine in continuo sono quanto di più moderno esista sul mercato. Sono stati studiati e brevettati in modo da poter eseguire tutte le operazioni in automatico, permettendo quindi l'impiego di manodopera non specializzata. Le nostre macchine offrono caratteristiche che non hanno riscontro in nessun altro tipo di impianto tradizionale garantendo qualità costante, incremento di produzione, eliminazione dei tempi morti.

Caratteristiche Principali:

- Stenditura della pelle totalmente automatica, eseguita su un tappeto in poliuretano perfettamente liscio, che consente un ottimo allargamento della pelle eliminando le pieghe e appianando le rughe.
 - Lavorazione in continuo con velocità variabile da 7 a 15 m/min.
 - Metodo semplificato per la sostituzione dei feltri e del tappeto di alimentazione.
 - Sistema automatico per lo sgrassaggio dei feltri, prevenendone l'accumulo di grasso.
 - Cilindri di asciugatura ricoperti di ebanite e cilindri tenditori ricoperti in vetroresina, per garantire una buona durata.
 - Centraggio automatico del tappeto di alimentazione in poliuretano.
 - Contapelli elettronico.
- Modello 1200 e 1600 mm per ovocaprino.
Modello 1800 e 2000 mm particolarmente indicato per la pressatura di pelli conciate al cromo prima della spaccatura o rasatura.

Il sistema a doppio cilindro stenditore migliora notevolmente la qualità della pelle, mentre la lavorazione in continuo permette una elevata produttività.

THROUGH-FEED HYDRAULIC SAMMING MACHINE THROUGH-FEED HYDRAULIC SETTING-OUT MACHINE

These new models of through-feed machines have all the most recent developments available on the market today. They are designed and patented so that all the operations are automatized, which do not require the use of skilled labour. Our machines offer characteristics that have never been presented on other types of traditional machines giving constant quality, increase in production, elimination of dead time.

Main Characteristics:

- The spreading of the hide is completely automatic, carried out on a perfectly smooth PVC belt, which allows an excellent extension of the hide eliminating folds and opening the shoulders.
 - Continuous through-feed with a variable speed of 7 - 15 meters per minute.
 - Simplified method of substitution of the felts and feed belt.
 - Automatic degreasing system, to clean the felts and avoid grease build-up.
 - The drying rollers are covered by ebanite and the belt tighteners are lined with fibreglass to guarantee a long life.
 - Automatic centering of the PVC feed belt.
 - Electronic hide counter.
- The model with working width of 1200 mm - 1600 mm is ideal for ovine skins.
The model 1800 mm - 2000 mm is designed for wet blue skin before splitting and shaving machines.
The dual spreading roller system improves notably the quality of the leather, while the through-feed design gives a high productivity.

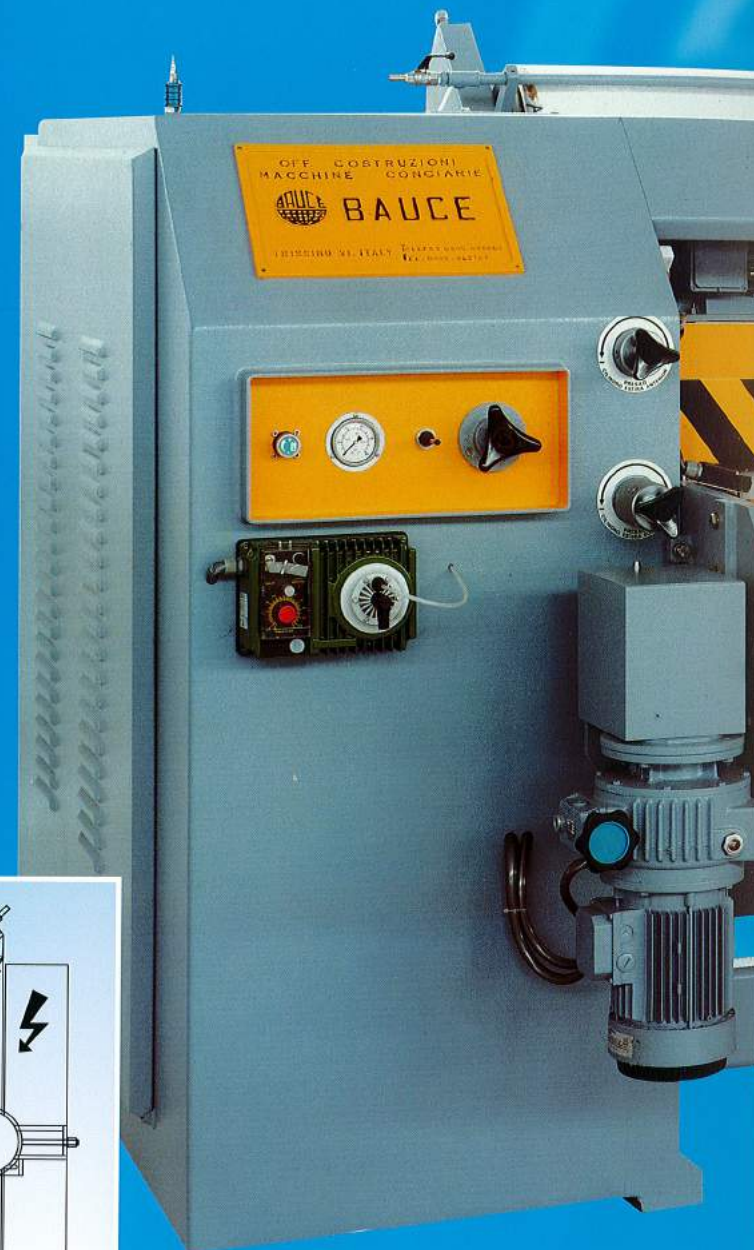
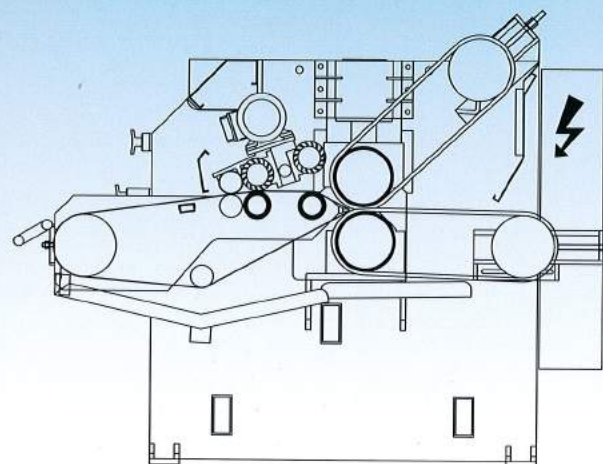

STENPRESS PRC-2 1S

PRESSA ROTATIVA IN CONTINUO
PER PELLI CON LANA

Il modello 1200 mm è stato studiato per la pressatura dopo tintura di pelli pregiate quali: volpi, marmotte, shearling.

Modello 1600 mm può lavorare su agnelli e montoni a pelo lungo in tre diverse fasi di lavorazione:

- Dopo rinverdimento prima del taglio della lana.
- Dopo concia.
- Dopo tintura come macchina a ritenerne e asciugare in continuo.

THROUGH-FEED HYDRAULIC
SAMMYING SYSTEM FOR FUR
SKINS

The model 1200 mm has been designed for sammying after dyeing of valued furs such as: fox, marmot, shearling.

Model 1600 mm may be used on long haired lamb and ram skins at three different stages:

- After rinverdimento before the cutting of the wool.
- After tannage.
- After dyeing as a through-feed setting out machine.



STENPRESS **PRC-2** 2S/1S

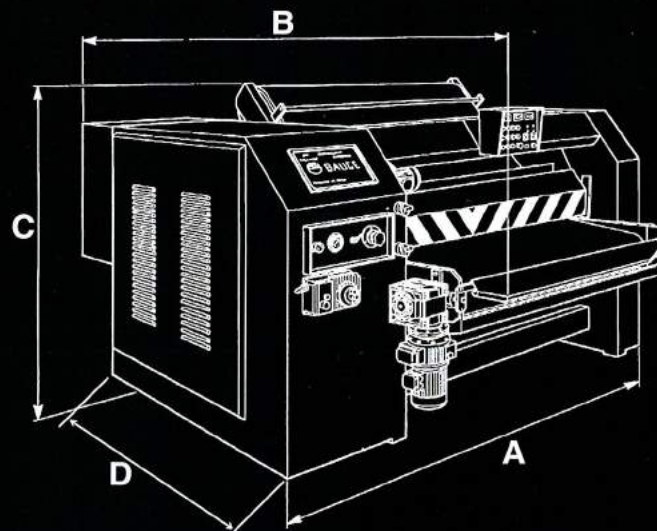

Dati Tecnici • Technical Data

PRC2 2S/1S

Luce lavoro • Working width	mm	1200	1600	1800	2000
Velocità di lavoro • Work speed	mt/min	7÷20	7÷20	7÷15	7÷15
Potenza installata • Installed power	Hp	14	14	16.5	16.5
Pressione aria di esercizio • Air pressure	bar	6	6	6	6
Pressione pompa idraulica • Hydraulic pump pressure	bar	20/60	20/60	20/60	20/60

Dimensioni • Dimensions

PRC2 2S/1S

Lunghezza • Length B	mm	2000	2200	2200	2200
Altezza • Height C	mm	1700	1800	1800	1800
Lunghezza base • Base length D	mm	1450	1550	1550	1550
Larghezza • Width A	mm	2250	2700	3050	3250
Peso totale netto • Total net weight	kg	3100	4000	4900	5100
Dimensioni esterne imballo • Crated external dimensions	Lungh.	2000	2100	2100	2100
	Largh.	2400	2900	3250	3450
	Altez.	1950	2000	2000	2000
Peso totale imballo lordo • Total crated gross weight	Kg	3450	4350	5250	5450