



**BAUCE**  
1970

**BLUEXTREME VERSUS**

**WE INTRODUCE A NEW WORLD OF SAMMYING**

# BLUEXTREME VERSUS



Motorizzazione idraulica  
Motorización hidráulica

IT



## NUOVO SISTEMA A DUE CILINDRI A LAME PER LAVORARE IN 3 MODALITÀ:

fianco-fianco, culatto-testa, fianco-fianco pelli con gobba.



## ROBUSTEZZA ED AFFIDABILITÀ

Data dall'impiego di materiali di alta qualità utilizzati con tecniche di costruzione tra le più avanzate



## POTENZA DI ASCIUGATURA

Ottenuta dall'utilizzo di un sistema totalmente idraulico con 7 cilindri di asciugatura disposti a tripla calandra con 6 punti di pressatura e con 3 pressioni differenziate indipendentemente regolabili

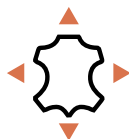

## MASSIMA APERTURA

Nuovo sistema di apertura pelli a doppio cilindro a lame completamente automatico per una migliore apertura delle pelli



## MANUTENZIONE RAPIDA

Grazie al nuovo sistema di cambio feltri ottenuto ponendo come obiettivo, già in fase di progetto, la semplice sostituzione di tutti i componenti soggetti ad usura, primo fra tutti la realizzazione di un rapido sistema per la sostituzione dei feltri



## SEMPLICITÀ D'USO

Adatta all'impiego di personale non specializzato automatizzando il centraggio dei feltri, il movimento del cilindro stenditore e visualizzando sull'apposito quadro comandi lo spessore della pelle e la velocità di lavoro



ES



### NUEVO SISTEMA CON DOS CILINDROS DE CUCHILLAS PARA TRABAJAR EN 3 MODALIDADES:

Falda-falda, culata-cabeza, falda-falda pieles con joroba



### ROBUSTEZ Y FIABILIDAD

Debido al uso de materiales de alta calidad asociados a las técnicas de construcción entre las más avanzadas



### POTENCIA DE SECADO

Se obtiene utilizando un sistema totalmente hidráulico con 7 cilindros de secado dispuestos en triple calandra con 6 puntos de presión y con 3 presiones diferentes regulables independientemente

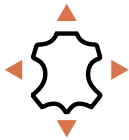

### MÁXIMA APERTURA

Nuevo sistema de apertura pieles con doble cilindro con cuchillas completamente automático para una mejor apertura de las pieles



### MANTENIMIENTO RÁPIDO

Gracias al nuevo sistema de cambio de feltros que se obtiene poniendo como objetivo, ya en fase de proyecto, la fácil sustitución de todos los componentes sujetos a desgaste, en primer lugar, con la creación de un rápido y simple sistema para la sustitución de los feltros



### FACILIDAD DE USO

Apto para uso por personal no especializado, automatizando el centrado de los feltros, el movimiento del cilindro extendedor y visualizando en el correspondiente cuadro de control el espesor de la piel y la velocidad de trabajo



# BLUEXTREME VERSUS



IT **IDEALE PER PELLI CONCIATE AL CROMO,  
WET WHITE E VEGETALE**

ES **IDEAL PARA PIELES CURTIDAS AL CROMO,  
WET WHITE Y VEGETAL**



# BLUEXTREME VERSUS

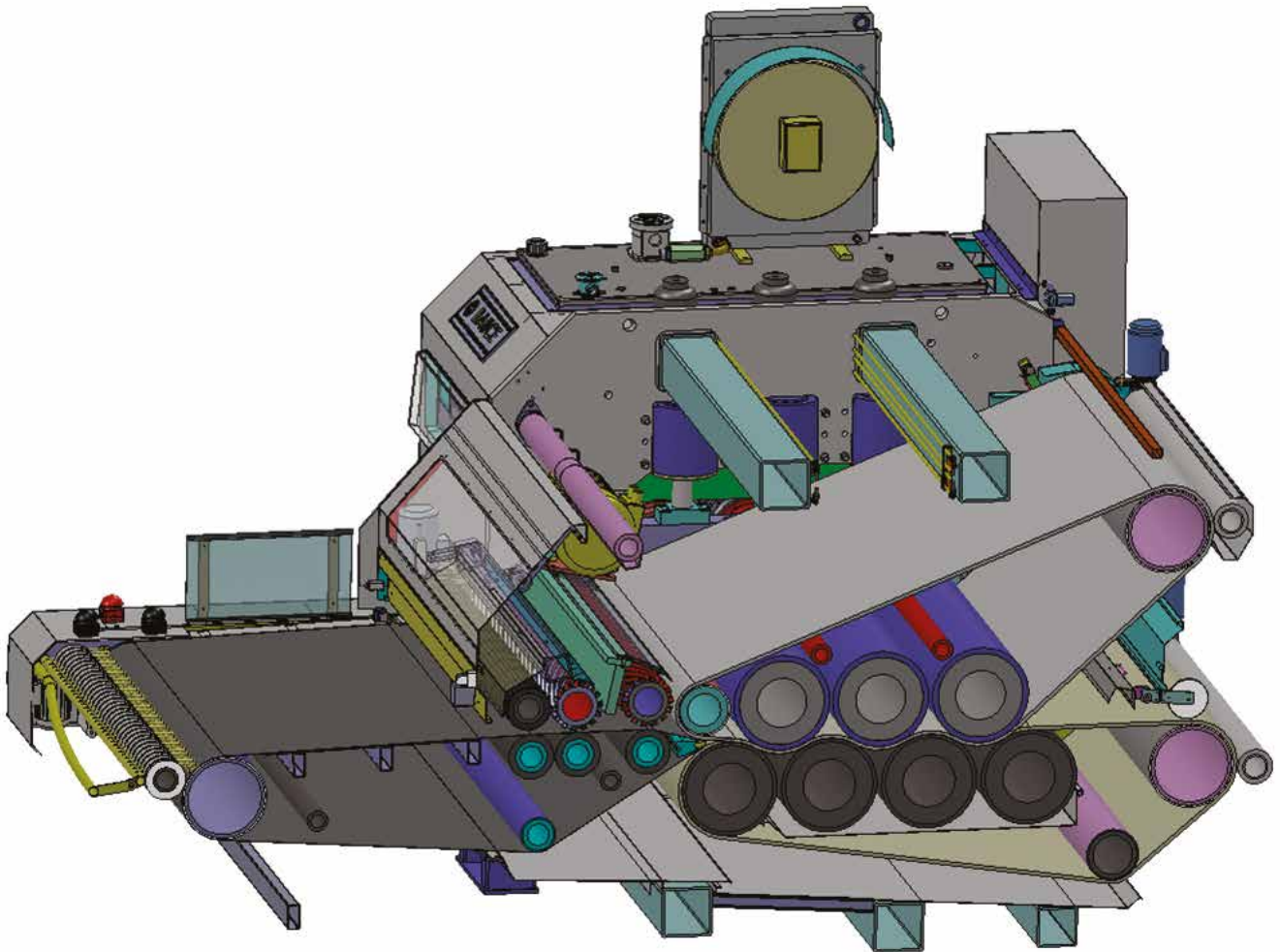

**BAUCE**  
1970

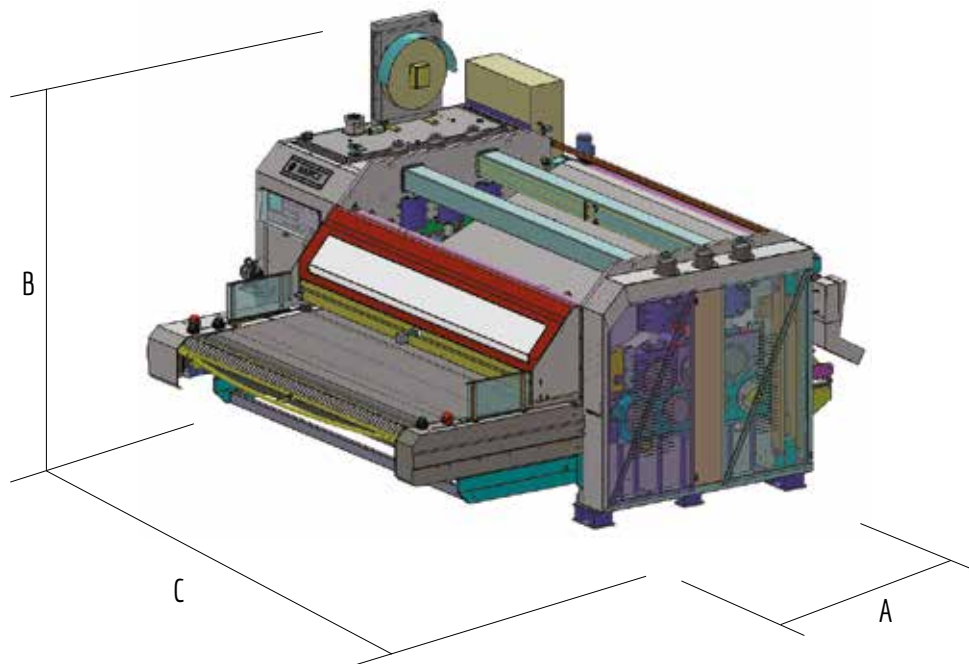

## BLUEXTREME VERSUS

### DATI TECNICI / DATOS TÉCNICOS

LARGHEZZA UTILE / ANCHURA ÚTIL	mm	3000	3200	3400
VELOCITÀ / VELOCIDAD	m/min (50hz)	8÷25	8÷25	8÷25
	m/min (60hz)	10÷30	10÷30	10÷30
POTENZA / POTENCIA	kW	110	110	110
PRESSIONE D'ESERCIZIO POMPA IDRAULICA PRESIÓN DE TRABAJO BOMBA HIDRÁULICA	bar	50 ÷ 240	50 ÷ 240	50 ÷ 240
OLIO / ACEITE	Kg	400	400	400
AL. ELETTRICA / AL. ELÉCTRICA	vedere dati di targa della macchina			
AL. PNEUMATICA / AL. NEUMÁTICA	bar	6	6	6
CONSUMO ARIA MEDIO / CONSUMO AIRE MEDIO	Lt/m	0,1	0,1	0,1
AL. ACQUA / AL. AGUA	bar	2	2	2
CONSUMO ACQUA / CONSUMO AGUA	Lt/m	105	110	120
PROFONDITÀ / LARGO [A]	mm	4760	4760	4760
ALTEZZA / ALTO [B]	mm	3080	3080	3080
LARGHEZZA / ANCHO [C]	mm	5010	5210	5410
PESO NETTO TOT. / PESO NETO TOT	Kg	29500	31800	33000
PESO TOT. IMBALLO / PESO TOT. EMBALAJE	Kg	29550	31850	33050
VOLUME CON IMBALLO MARITTIMO VOLUMEN CON EMBALAJE MARÍTIMO	m <sup>3</sup>	30	32	33

## BAUCE TRI.MA SRL



### Head office:

Via del lavoro 27, 36070 Trissino VI ITALY



Tel. +39 0445 490740

Fax +39 0445 490068



[info-line@bauce.com](mailto:info-line@bauce.com)

[www.bauce.com](http://www.bauce.com)

### Operating Unit:

Via Arzignano 33, 36070 Trissino VI ITALY

### R&D Department:

Via dell'artigianato 20, 36070 Trissino VI ITALY

### Bauce do Brasil

Endereço: Av. Bom Jardim, 1777, Ivoti - RS BRASIL

Tel.: +555135560555



**BAUCE**  
1970